

重点
校对项

1. 版面尺寸

2. 材质标注

3. 物料编码

4. 颜色标注

5. 客户型号

6. 产品名称

7. 重量标注

8. 电压功率

9. 说明书装订要求

10. 警句/认证标志高度

11. 档位、控制面板一致性

项目					
库					
文件名					



Electric Grill

Instruction Manual
Model: MGC-EC1336-WH

IMPORTANT NOTE: Please read the instructions carefully before use the machine.
Please properly retention of the instructions for your future reference.

技术要求(版本号:B, 2020-01)

- 文字图案印刷颜色为: 单色 , 印刷字体需清晰可见, 文字不能粘到一起;
- 该说明书的幅面大小为: 145*210mm , 未注直线尺寸公差应符合GB/T1804-v;
- 该说明书的装订方式为: 钉装 ; [**70P以下为钉装, 70P以上为胶装(特殊要求除外)**]
- 说明书警句及认证标志应满足CE/UL标准, CE: 警句部分大写字母高度不低于3mm, CE标志不低于5mm, WEEE标志不低于7mm; UL: 大写字母字高不小于1/12”(2.11mm), 小写字母字高不小于1/16”(1.6mm), “IMPORTANT SAFEGUARDS”, “SAVE THESE INSTRUCTIONS”等词, 其字高不小于3/16”(4.8mm), IMPORTANT SAFEGUARDS 必须在最前面。
- 产品应符合QMG-J53.021《产品说明书技术条件》的有关要求。
- 有ROHS指令要求的物料应符合美的的企业标准QML-J11.006《产品中限制使用有害物质的技术标准》。

16161000A18989

				电炖锅		MIDEA-DY3020Power101 (MGC-EC1336-WH) -0501	
				说明书		材料:70g双胶纸	
标记	处数	更改文件号	签字	日期	图样标记	重量	比例
制图	刘灿	审核	李艳		K	—	1:1
设计	-----	标准化	古广君				
校对	-----	审定	古广君				
会签	-----	日期	2021-10-20		共 1 页	第 1 页	

 广东美的生活电器制造有限公司



Electric Grill

Instruction Manual

Model: MGC-EC1336-WH

IMPORTANT NOTE: Please read the instructions carefully before use the machine.
Please properly retention of the instructions for your future reference.

SAFETY PRECAUTIONS	3
PARTS AND FEATURES	4
HOW TO USE	5
CLEANING AND MAINTENANCE	5
FAULT EXPLANATION.....	6
WARRANTY	7

Read This Manual

Inside you'll find many helpful hints on how to use and maintain your Electric Griddle properly. Just a little preventive care on your part can save you a great deal of time and money over the life of your appliance. These instructions may not cover every possible condition of use, so attention to safety details is required when operating and maintaining this product.



CAUTION

- This appliance is not intended for use by people (including children) with reduced physical, sensory, or mental capabilities or lack of experience and knowledge, unless they have been provided with supervision or instruction concerning use of the appliance by a person responsible for their safety.
- Children should be supervised to ensure that they do not play with the appliance.
- The appliance shall be installed in accordance with national wiring regulations.

Welcome

You are about to see how quick, easy, and delicious healthy eating can be!

Please read all the safety information, warnings, and instructional material found in this booklet before getting start. Set your machine on a dry, level surface.

Then, follow the cleaning instructions to prepare your machine for use. Always clean your machine before the first use.

SAFETY PRECAUTIONS

When using your electrical appliances, basic safety precautions should always be followed to reduce the risk of fire, electric hazard and injury to persons, including the following.

1. This appliance is for household use only. Do not use outdoors.
2. This appliance is not intended for use by persons (including children) with reduced physical, sensory or mental capabilities, or lack of experience and knowledge, unless they have been given supervision or instruction concerning use of the appliance by a person who is responsible for their safety.
3. Children should be supervised to ensure that they do not play with the appliance
4. This appliance is intended to be used in household and similar applications such as:
 - Staff kitchen areas in shops, office and other working environments;
 - farm houses;
 - by clients in hotels, motels and other residential type environments;
 - In bed and breakfast type environments;
5. If the supply cord is damaged, it must be replaced by the manufacturer, its service agent or similarly qualified persons in order to avoid a hazard.
6. Please turn off and unplug the appliance before cleaning, maintenance or relocation and whenever it is not in use.
7. Do not immerse any part of the appliance in water or other liquid.
8. The heating element surface is subject to residual heat after use.
9. CAUTION: to prevent damage to the appliance do not use alkaline cleaning agents when cleaning, use a soft cloth and a mild detergent.
10.  Caution, hot surface, The surfaces are liable to get hot during use.
11. That appliances are not intended to be operated by means of an external timer or separate remote-control system.

WARNING: The appliance must never be used with oil, it should not be used as a frying pan or deep fat fryer!

SAVE THESE INSTRUCTIONS

PARTS AND FEATURES

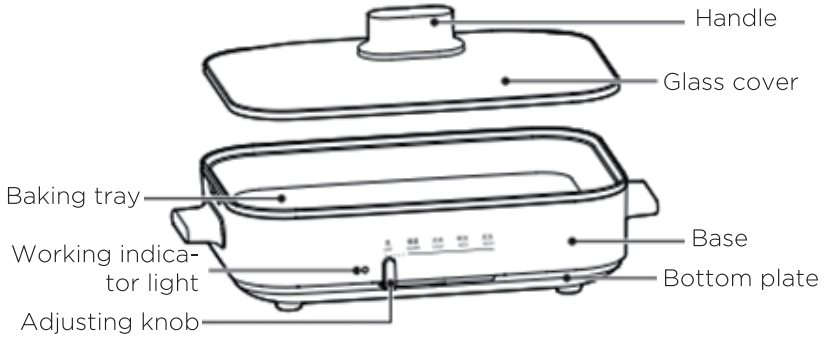

Product Information

Product model	Rated voltage	Rated power
MGC-EC1336-WH	220-240V~	1300W

HOW TO USE

1 Insert the power plug to make sure it is plugged in.



2 Turn the adjusting knob in the front to the high temperature gear.



3 Put the seasoning in the baking pan.



4 Add food.



5 Put on the glass cover, start cooking, open the glass cover and stir the food at the right time to ensure uniform heating.



6 After cooking, unplug the power cord and wipe the baking tray with a wet towel after cooling down.



CLEANING AND MAINTENANCE

- Please be sure to unplug the power cord plug after each use, wait for a few minutes after power failure, and then wipe it with a damp cloth. If it is stored for a long time, it should be cleaned with detergent.
- Do not use abrasive cleaning products or solvents for cleaning.
- Do not put the product in water for cleaning in case of electric shock and malfunction.
- Dry all components before storage and put the product in a safe and dry place.
- After cooking, unplug the power cord and wipe the baking tray with a wet towel after cooling down.

FAULT EXPLANATION

Serial Number	Abnormal Phenomena		Cause	Check Points and Troubleshooting
1	Working light is always off	The heating plate stops functioning	<ol style="list-style-type: none"> 1. The power supply is not connected 2. Internal wire is disconnected 3. Fuse is burnt out 4. The temperature controller is damaged 	<ol style="list-style-type: none"> 1. Check whether the switches, plugs, sockets, power leads are intact or not, and ensure that the plugs and sockets are in right place. 2, 3, 4 send to the designated maintenance department for maintenance
		The heating plate starts functioning	Indicator light is damaged	Send to the designated maintenance department for maintenance
2	The working light is always on and never off	The heating plate stops functioning	<ol style="list-style-type: none"> 1. The electric heating pipe is damaged 2. Internal wire is disconnected 	Send to the designated maintenance department for maintenance
		The heating plate starts functioning	The temperature controller is damaged	Send to the designated maintenance department for maintenance

LIMITED ONE YEAR WARRANTY

This is the only express warranty for this product and is in lieu of any other warranty or condition.

This product is warranted to be free from defects in material and workmanship for a period of one (1) year from the date of original purchase. During this period, your exclusive remedy is repair or replacement of this product or any component found to be defective, at our option; however, you are responsible for all costs associated with returning the product to us and our returning the product or component under this warranty to you. If the product or component is no longer available, we will replace with a similar one of equal or greater value.

This warranty does not cover glass, filters, wear from normal use, use not in conformity with the printed directions, or damage to the product resulting from accident, alteration, abuse or misuse. This warranty extends only to the original consumer purchaser or gift recipient. Keep tile original sales receipt, as proof of purchase is required to make a warranty claim. This warranty is void if product is used for other than single-family household use or subjected to any voltage and waveform other than as specified on the label (e.g., 120V-).

We exclude all claims for special, incidental, and consequential damages by breach of express or implied warranty. All liability is limited to amount of the purchase price. Every implied warranty, including any statutory warranty or condition of merchantability or fitness for particular purpose, is disclaimed except to the extent prohibited by law, in which case such warranty or condition is limited to the duration of this written warranty.

This warranty gives you specific legal rights. You may have other legal rights that vary depending on where you live. Some states or provinces do not allow limitations on implied warranties or special, incidental consequential damages, so tile foregoing limitations may not apply to you.

 Midea



Pemanggang Elektrik

Manual Pengguna

Model: MGC-EC1336-WH

NOTA PENTING: Sila baca semua arahan dengan teliti sebelum menggunakan mesin ini. Sila simpan manual ini dengan baik untuk rujukan kelak.

AMARAN KESELAMATAN	3
KOMPONEN-KOMPONEN DAN CIRI-CIRINYA	4
CARA-CARA PENGGUNAAN	5
PEMBERSIHAN DAN PENYELENGGARAAN	5
PENJELASAN MENGENAI KEROSAKAN	6
JAMINAN	7

Sila Baca Manual Ini

Di dalam manual ini, anda boleh dapatkan banyak petua berguna mengenai cara penggunaan dan penyelenggaraan Pemanggang Elektrik ini dengan betul. Dengan langkah pencegahan yang anda amalkan boleh menjimatkan banyak masa dan wang sepanjang penggunaan perkakas anda.

Manual ini tidak dapat merangkumi semua keadaan penggunaan yang mungkin, sila beri perhatian kepada aspek keselamatan yang diwajibkan ketika menggunakan dan menyelenggara produk ini.



AMARAN

- Perkakas ini bukan bertujuan untuk digunakan oleh individu (termasuk kanak-kanak) yang kurang upaya fizikal, deria atau mental, atau kurang pengalaman dan pengetahuan melainkan pengawasan atau arahan mengenai penggunaan perkakas ini telah diberi oleh orang yang bertanggungjawab ke atas keselamatan mereka.
- Kanak-kanak harus diawasi bagi memastikan mereka tidak bermain dengan perkakas ini.
- Perkakas ini mesti dipasang dengan mematuhi peraturan pendawaian nasional.

Selamat Mengguna

Anda dapat merasai bagaimana makanan sihat dapat disediakan dengan cepat, mudah, dan lazat!

Sila baca semua maklumat mengenai keselamatan, amaran, dan arahan penggunaan yang dinyatakan di dalam manual ini sebelum memulakan penggunaan. Sila letakkan mesin anda di atas permukaan yang kering dan rata.

Kemudiannya, bersihkan mesin ini mengikut arahan pembersihan sebelum penggunaan. Sentiasa bersihkan mesin anda sebelum penggunaan pertama.

AMARAN KESELAMATAN

Sentiasa patuhi langkah keselamatan asas, termasuk yang berikut, ketika anda gunakan peralatan elektrik anda bagi mengurangkan risiko berlakunya kebakaran, bahaya elektrik dan kecederaan pada orang.

1. Perkakas ini hanya untuk kegunaan dalam rumah sahaja. Jangan guna di luar rumah.
2. Perkakas ini tidak dibuat untuk digunakan oleh orang (termasuk kanak-kanak) yang kurang keupayaan fizikal, deria atau mental, atau kurang pengalaman dan pengetahuan, melainkan mereka telah diberi pengawasan atau arahan mengenai penggunaan perkakas oleh orang yang bertanggungjawab terhadap keselamatan mereka.
3. Kanak-kanak harus diawasi bagi memastikan mereka tidak bermain dengan perkakas ini.
4. Alat perkakas ini hanya bertujuan untuk penggunaan dalam rumah dan penggunaan sama yang lain seperti:
 - Kawasan dapur staf di dalam kedai, pejabat dan persekitaran bekerja yang lain;
 - rumah ladang;
 - oleh pelanggan di hotel, motel dan persekitaran jenis kediaman yang lain;Dalam persekitaran jenis penginapan dan sarapan;
5. Jika kord kuasa rosak, ia mesti diganti oleh pengilang, ejen perkhidmatan atau orang yang berkelayakan untuk mengelakkan bahaya.
6. Sila matikan dan cabut palam perkakas sebelum pembersihan, penyelenggaraan atau penempatan semula dan bila ia tidak digunakan.
7. Jangan rendam mana-mana bahagian perkakas di dalam air atau cecair lain.
8. Permukaan elemen pemanas tertakluk kepada haba sisa selepas digunakan.
9. AWAS: untuk mengelakkan kerosakan pada perkakas jangan gunakan agen pembersih beralkali semasa membersihkan, gunakan kain lembut dan detergen lembut.
10.  Berhati-hati, permukaan panas, Permukaan boleh menjadi panas semasa digunakan.
11. Bahawa perkakas tidak dibuat untuk dikendalikan melalui pemasa luaran atau sistem kawalan jauh yang berasingan.

AMARAN: Perkakas ini tidak boleh digunakan dengan minyak, dan juga tidak boleh digunakan sebagai periuk penggoreng!

SILA SIMPAN MANUAL INI.

KOMPONEN-KOMPONEN DAN CIRI-CIRINYA

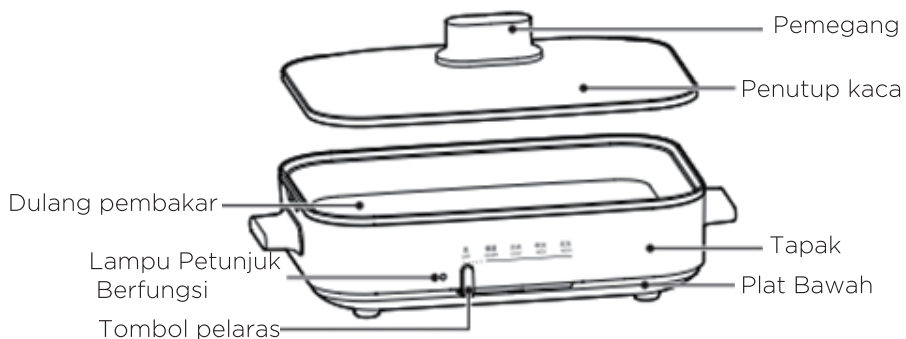

Maklumat Produk

Model Produk	Voltan Kadaran	Kuasa Kadaran
MGC-EC1336-WH	220-240~	1300W

CARA-CARA PENGGUNAAN

- 1 Pasang plag kuasa dan pastikan ia dipasang dengan betul.



- 2 Putar tombol pelaras di bahagian hadapan perkakas ke kedudukan suhu tinggi.



- 3 Taburkan perasa di dalam dulang pembakar.



- 4 Masukkan makanan.



- 5 Tutup penutup kaca, dan memulakan proses memasak. Buka penutup kaca dan mengaduk makanan pada masa yang sesuai untuk memastikan pemanasan yang sekata.



- 6 Apabila tamatnya proses memasak, tanggalkan kord kuasa dan biarkan ia menyejuk. Lap dulang pembakar dengan kain basah.



PEMBERSIHAN DAN PENYELENGGARAAN

- Pastikan plag dan kord kuasa dicabut keluar selepas setiap penggunaan, tunggu beberapa minit selepas kuasanya diputus. Kemudiannya, lap dengan kain basah. Ia mesti dibersihkan dengan bahan pencuci jika perlu disimpan untuk masa yang panjang.
- Jangan dibersihkan menggunakan produk atau pelarut pembersih yang lelas.
- Jangan rendam produk di dalam air untuk dibasuh bagi mengelakkan kejutan elektrik dan kerosakan.
- Keringkan semua komponen sebelum disimpan dan simpan produk ini di tempat yang selamat dan kering.
- Selepas memasak, cabut palam kord kuasa dan lap dulang pembakar dengan tuala basah selepas sejuk.

PENJELASAN MENGENAI KEROSAKAN

No	Fenomena abnormal		Puncanya	Pemeriksaan dan penyelesaian
1	Lampu petunjuk padam sepanjang masa	Plat pemanasan berhenti berfungsi	<ol style="list-style-type: none"> 1. Tidak bersambungan dengan bekalan kuasa. 2. Wayar dalaman terputus 3. Fius terbakar 4. Alat kawalan suhu rosak 	<ol style="list-style-type: none"> 1. Periksa sama ada suis, plag, soket, kord kuasa berkeadaan baik, dan pastikan plag dan soket dipasang dengan baik. 2, 3, 4 Hantar ke bahagian penyelenggaraan yang ditetapkan untuk penyelenggaraan.
		Plat pemanasan mula berfungsi	Lampu petunjuk rosak	Hantar ke bahagian penyelenggaraan yang ditetapkan untuk penyelenggaraan.
2	Lampu petunjuk menyala sepanjang masa dan tidak padam	Plat pemanasan berhenti berfungsi	<ol style="list-style-type: none"> 1. Tiub pemanasan elektrik rosak 2. Wayar dalaman terputus 	Hantar ke bahagian penyelenggaraan yang ditetapkan untuk penyelenggaraan.
		Plat pemanasan mula berfungsi	Alat kawalan suhu rosak	Hantar ke bahagian penyelenggaraan yang ditetapkan untuk penyelenggaraan.

JAMINAN TERHAD SELAMA 1 TAHUN

Jaminan ini adalah satu-satunya jaminan tersurat untuk produk ini dan akan menggantikan kesemua jaminan atau syarat yang lain.

Produk ini dijamin bebas dari kecacatan bahan dan pembuatan untuk tempoh masa satu (1) tahun bermula dari tarikh pembelian.

Sepanjang tempoh tersebut, cara penyelesaian eksklusif untuk anda adalah berdasarkan pilihan kami, iaitu membaiki atau penggantian produk atau mana-mana komponen yang didapati rosak. Adalah menjadi tanggungjawab anda untuk menanggung semua kos yang berkaitan dengan pengembalian produk kepada kami dan pengembalian produk atau komponen di bawah jaminan ini daripada kami kepada anda.

Jika produk atau komponen tersebut tidak lagi tersedia, kami akan menggantikannya dengan produk atau komponen serupa yang sama atau lebih tinggi nilainya.

Jaminan ini tidak merangkumi kaca, penapis, kehausan daripada penggunaan yang normal, tidak digunakan mengikut arahan, atau kerosakan produk akibat kemalangan, pengubahsuaian, penyalahgunaan atau penggunaan yang salah. Jaminan ini hanya diberikan kepada pembeli asal atau penerima hadiah. Sila simpan resit jualan yang asal, kerana bukti pembelian adalah diperlukan ketika membuat tuntutan jaminan. Jaminan ini tidak sah jika produk ini digunakan untuk kegunaan selain daripada kegunaan rumah tangga atau dengan sebarang voltan dan bentuk gelombang yang selain daripada dinyatakan pada label (contohnya, 120V ~).

Kami mengecualikan semua tuntutan ke atas kerosakan khas, sampingan, dan turutan akibat pelanggaran jaminan tersurat atau tersirat. Semua tanggungjawab adalah terhadap kepada jumlah harga belian. Setiap jaminan tersirat, termasuk sebarang jaminan berdasarkan undang-undang atau syarat kebolehdagangan atau kesesuaian untuk tujuan tertentu, adalah dinafikan kecuali dilarang oleh undang-undang, dan untuk kes ini, jaminan atau syarat tersebut adalah terhadap kepada tempoh jaminan bertulis ini.

Jaminan ini memberikan anda hak undang-undang yang khusus. Anda mungkin memiliki hak undang-undang lain yang berbeza bergantung kepada tempat anda tinggal. Sesetengah negara atau wilayah tidak membenarkan pembatasan terhadap jaminan tersirat atau kerosakan khas, sampingan dan turutan, oleh itu pembatasan tersebut di atas tidak akan diguna pakai pada anda.

The Midea logo consists of a stylized circular icon on the left, followed by the word "Midea" in a bold, sans-serif font. The icon is a thick black line forming a circle that is partially open on the right side, with a curved shape inside that resembles a stylized 'M' or a wave. The word "Midea" is written in a clean, modern, black font.



电烤炉

使用说明书

型号：MGC-EC1336-WH

重要提示：请在使用本产品之前仔细阅读使用说明书。请妥善保存使用说明书，以备日后参考。

用户手册

安全防范	3
零件及特性	4
使用方法	5
清洁与维护	5
故障说明	6
有限保修一年	7

阅读本手册

手册涉及许多有关如何正确使用和维护电烤炉的有用提示。仅需做一些预防性护理，您就能在电器的整个生命周期内节省大量时间和金钱。

由于这些说明可能无法涵盖所有可能的使用情况，在操作和维护本产品时还需注意安全。



警示

- 身体、感官或智力受损，或缺乏经验的人员（包括儿童）请不要使用本电器，除非在安全负责人的监管下，以及得到安全使用本电器的指导后，方可使用本电器。
- 应照看好儿童，确保不让他们玩弄设备。
- 电器应按照国家接线规定进行安装。

欢迎页

您将看到健康饮食可以是如此快捷、方便和美味！

请在开始之前阅读本手册中的所有安全信息、警告和指导材料。将设备放置在干爽的平面上。

然后，按照说明清洁设备以供使用。首次使用前务必清洁设备。

安全防范

使用电器时，应始终遵循基本的安全防范措施，以减少火灾、触电和人身伤害的风险，包括以下内容。

1. 本电器仅供室内使用。请勿在屋外使用。
2. 本设备不适合缺乏身体、感官或智力能力，或缺乏经验和知识的人（包括儿童）使用，除非他们由负责他们的安全的人监督或指导使用本设备。
3. 应监督儿童，确保他们不玩耍本电器。
4. 本电器仅供家庭使用和其他类似用途，例如：
 - 商店、办公室和其他工作环境中的员工厨房区域；
 - 农舍；
 - 酒店、汽车旅馆和其他住宅类型的客户；
 - 在住宿加早餐式环境中；
5. 如果电源线损坏，必须由制造商、服务代理或有资格的人员更换，以免发生危险。
6. 在清洁、维修或搬迁前及不使用时，请关闭并拔下电器电源。
7. 请勿将电器的任何部分浸入水或其他液体中。
8. 发热体表面在使用后受余热。
9. 注意：为避免损坏电器，清洁时请勿使用碱性清洁剂，请使用软布和温和的清洁剂。
10.  小心，表面很烫，使用过程中表面可能会变热。
11. 不得通过外部定时器或单独的远程控制系统来操作该设备。

警告：本设备请勿与油一同使用，不得当成煎锅或深油炸锅使用！

妥善保管此说明书

零件及特性

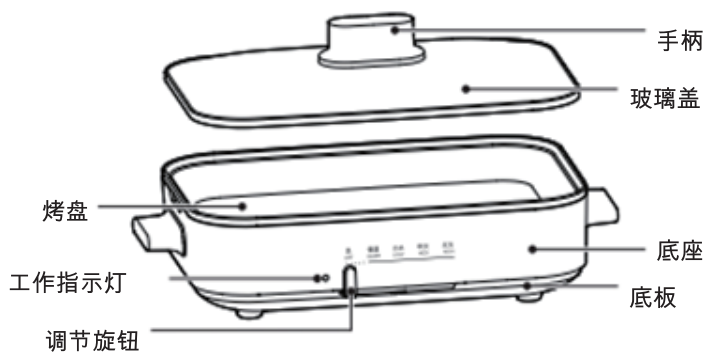

产品介绍

产品型号	额定电压	额定功率
MGC-EC1336-WH	220-240 V~	1300瓦

使用方法

1. 确保电源插头已插入。



2. 将前方调节旋钮转到高温档。



3. 将调味料加进烤盘。



4. 加入食物。



5. 盖上玻璃盖，开始烹饪，打开玻璃盖，适时搅拌食物，确保受热均匀。



6. 烹饪完毕后，拔掉电源线，烤盘冷却后用湿毛巾擦拭。



清洁与维护

- 每次使用后请务必拔掉电源线插头，断电后等待几分钟，然后用湿布擦拭。如长期存放，应用清洁剂清洗。
- 请勿使用磨料清洁产品或溶剂进行清洁。
- 请勿将产品放入水中清洗，以防触电和故障。
- 存放前将所有组件擦干，并将产品放于安全干燥处。
- 烹饪完成后，拔下电源线，等待机身冷却，然后使用湿布擦拭烤盘。

故障说明

序列号	异常现象		原因	检查要点和故障排除
1	工作灯一直 不亮	加热板停止 运作	<ol style="list-style-type: none"> 1. 电源未连接 2. 内部电线断开 3. 保险丝烧断 4. 温控器损坏 	<ol style="list-style-type: none"> 1. 检查开关、插头、插座、电源线是否完好，并确保插头、插座位置正确。 2、3、4送至指定维修部门进行维修
		加热板开始 工作	指示灯受损	送至指定维修部门进行维修
2	工作灯常亮 不灭	加热板停止 运作	<ol style="list-style-type: none"> 1. 电加热管 受损 2. 内部电线 断开 	送至指定维修部门进行维修
		加热板开始 工作	温控器损坏	送至指定维修部门进行维修

有限保修一年

这是本产品的唯一明示担保，可代替其他任何保修或条件。

本产品担保自初次购买日期起一（1）年内无材料和工艺缺陷。在此期间，您的专有补偿是修复或更换本产品或有缺陷的任何组件，并由我方决定；但是，您应负责承担将产品返回我们所需的所有费用，以及我们根据此保修要求将产品或组件返回给您的所有费用。如果产品或组件不能再使用，我们将为您更换一个价值相当或更高的类似产品或组件。

本保修不涵盖玻璃、过滤器、正常使用造成的磨损、不按照打印说明使用造成的故障，或由于意外、改造、滥用或误用对产品造成的损坏。本保修条款仅适用于原始消费者、购买者或礼品收件人。请保留原始销售收据，因为申请保修时需要购买凭证。如果产品用于单户家庭使用以外的其它用途，或使用了非标签指定的任何电压和电波（例如，120V~），则本保修条款是无效的。

我们不承担由违反明示或默示担保造成的特殊、附带和间接损失的所有索赔。所有责任仅限于赔偿购买金额。除了在法律明令禁止的范围内，此类保修或条件将受限于书面保修的期限，否则将拒绝每一个默示担保，包括用于特定目的的适销性或适合性的任何法定保修或条件。

此保修赋予您特定的合法权利。您可能拥有其他合法权利，根据您居住的地点有所不同。有些地区不允许限制默示担保或特殊、附带的间接损失，所以上述限制可能对您不适用。

 Midea